

MAI



Одноканальная открытая крыльчатка



Общие характеристики

Одноканальная открытая крыльчатка

Мощность 0,74 kW

Кол. полюсов 4

Напор DN80 Гор.

Свободный просвет 50 mm

Макс. производительность 13.9 l/s

Макс. напор 7.0 m

Электромеханический комплекс

Чугунный электромеханический комплекс EN-GJL-250, предназначенный для погружной работы. Комплект уплотнений, состоящий из Два механических уплотнения из карбида кремния, устанавливаемых серийно в масляном осматриваемом колодце. Экологический двигатель сухого типа.

Назначение оборудования

Предназначается для перекачки воды в общественных объектах, небольших канализационных системах, животноводческих фермах, в пищевой промышленности и сельском хозяйстве.

Материалы для изготовления

Каркас	Чугун EN-GJL-250
Материал крыльчатки	Чугун EN-GJL-250
Крепеж	Нержавеющая сталь - Класс A2-70
Стандартное уплотнение	Резина - NBR
Вал	Нержавеющая сталь - AISI 420
Окраска	Эпоксидная, двухкомпонентная, на водной основе (средняя толщина 150 мкм)
Комплект стандартных механических уплотнений	Два механических уплотнения из карбида кремния (2SiC)

Ограничения по эксплуатации

Макс. температура эксплуатации	40 °C
РН обработанной жидкости	6 ÷ 11
Вязкость обработанной жидкости	1 mm ² /s
Макс. глубина погружения	20 m
Плотность обработанной жидкости	1 Kg/dm ³
Макс. акустическое давление	70 dB
Макс. запусков/час	20

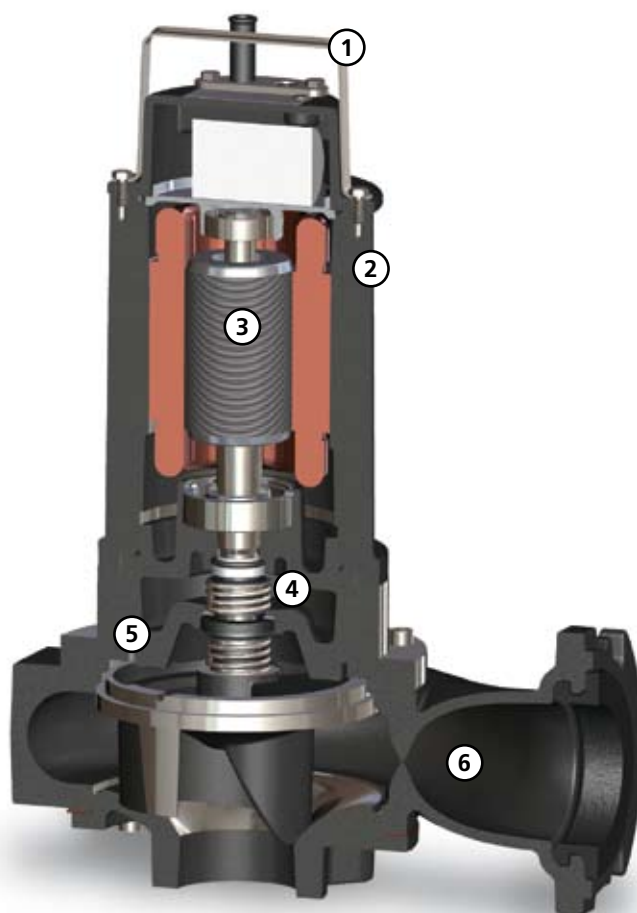

①

Ручка

Ручка для подъема и переноса из нержавеющей стали AISI 304



②

Структура

Конструкция из чугуна GJL-250

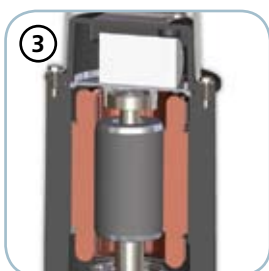

③

Двигатель

Экологический сухой двигатель с тепловой защитой. Однофазные модели с внутренним конденсатором. Трехфазные модели, оборудованные защитными реле двигателя



④

Механические уплотнения

Два механических уплотнения из карбида кремния (2SiC)



⑤

Камера с маслом

Большая камера с маслом для обеспечения большого срока службы механических уплотнений

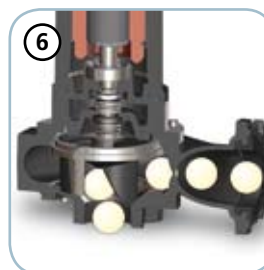

⑥

Свободный просвет

Большой свободный интегральный просвет позволяет выброс твердых тел, что предотвращает блокировку крыльчатки

MAI

Модели с горизонтальным фланцевым напорным патрубком DN80 PN10-16 - 4 полюса

Характеристики

	l/s	0	2	4	6	8	10	12
	l/min	0	120	240	360	480	600	720
	m ³ /h	0	7.2	14.4	21.6	28.8	36.0	43.2
① MAI 100/4/80 A0CM/50		6.4	6.1	5.2	4.4	3.5	2.7	1.9

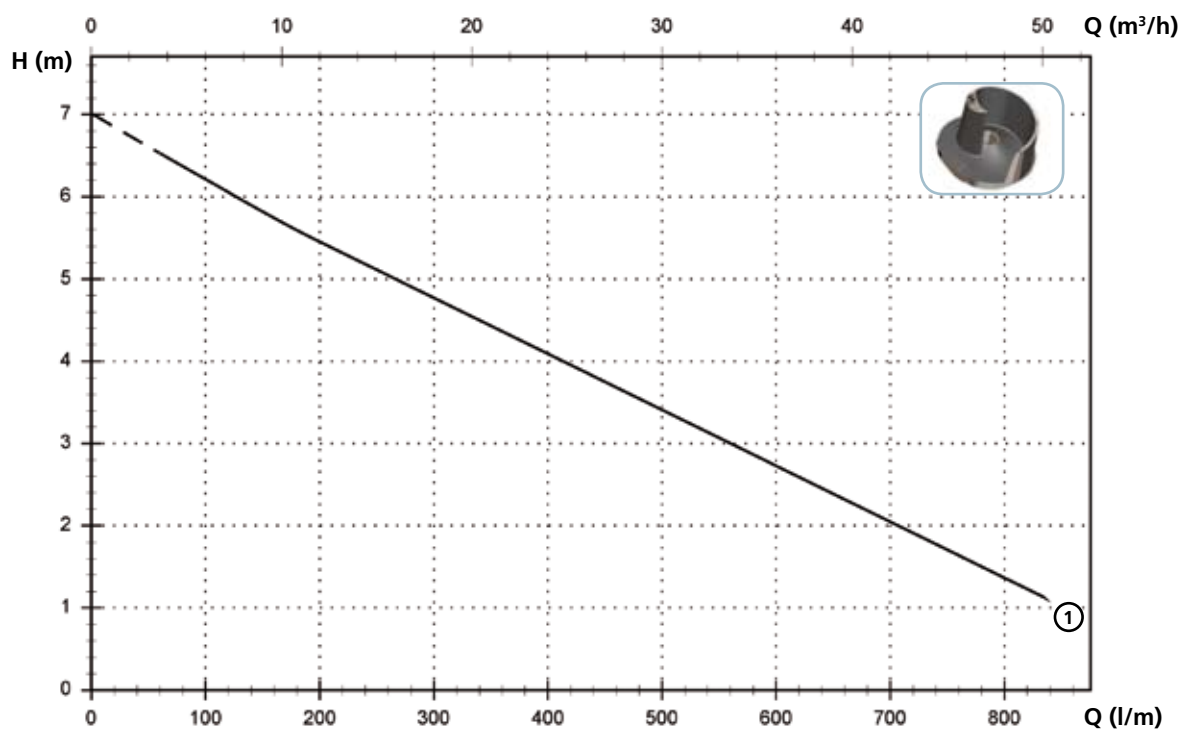

Технические данные

	V	Фазы	P1 (kW)	P2 (kW)	A	Rpm	Start	Ø	Кабель (*)	Свободный просвет
① MAI 100/4/80 A0CM/50	230	1	1.1	0.74	5.5	1450	Dir	DN80 PN10-16	A	50 mm
① MAI 100/4/80 A0CT/50	400	3	1.2	0.74	2.3	1450	Dir	DN80 PN10-16	B	50 mm

(*) A = H07RN-F 3G1 - 10 метров с вилкой шуко
 B = H07RN-F 4G1 - 10 метров

Доступные версии

(Обозначения версий на стр. 16)

	Доступные версии										Охлаждение				Комплект уплотнений					
	N A E	T	T C	T C D	T C D T	T C D G T	T C G	T C S T	T C S G T	T S	T R	T R G	N	CC CCE	FT	C G F T	2SIC	SICM	SICAL	2SICAL
MAI 100/4/80 A0CM/50			●				●					●					●			
MAI 100/4/80 A0CT/50										●	●	●					●			

Габаритные размеры и вес

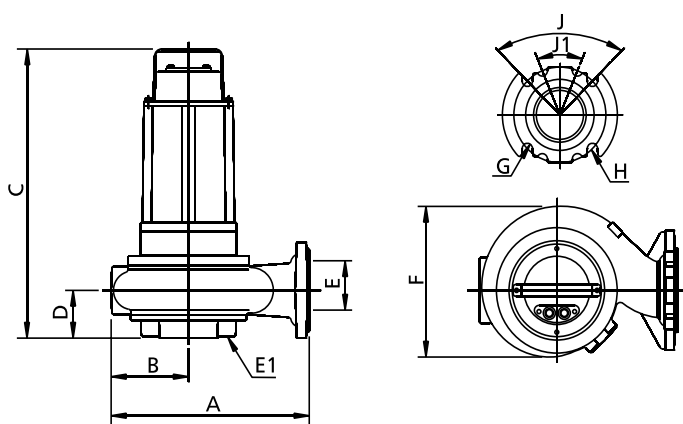

	A	B	C	D	E	E1(*)	F	G	H	J	J1	kg
MAI 100/4/80 A0CM(T)/50	345	135	485	80	80	65	255	18	160	90°	45°	42

Размеры мм

(*) DN всасывающего фланца - PN6

Размеры упаковки

	A	B	C
MAI 100/4/80 A0CM(T)/50	725	445	415

Размеры мм

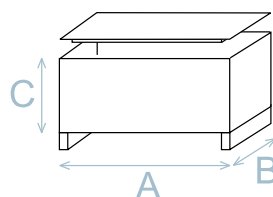

Установка

